



PORTE ANTINCENDIO IN ACCIAIO RIVESTITE IN LEGNO
WOOD PANNELLED STEEL FIRE DOORS

NEW SIGLA

El₂ 120

THE ITALIAN STYLE DOOR

Dierre

YOUR HOME, YOUR LIFE

5	PORTA PER ESTERNI MARCATA "CE" SECONDO EN 16034 <i>"CE" MARKED EXTERNAL DOOR FOLLOWING EN 16034</i>
7	PORTA PER INTERNI OMOLOGATA TAGLIAFUOCO <i>INTERNAL FIRE-RATED DOOR</i>
9	NEW SIGLA
10	PERFORMANCE E CARATTERISTICHE TECNICHE <i>PERFORMANCE AND SPECIFICATIONS</i>
15	OPTIONAL
16	FINITURE MANIGLIONI NO PANIC <i>HANDLES NO PANIC FINISH</i>
17	SOLUZIONI DI FISSAGGIO <i>FITTING SOLUTIONS</i>
18	INGOMBRI IN APERTURA <i>OPENING OVERALL DIMENSIONS</i>
20	LE FINESTRATURE <i>THE GLAZING</i>
21	SCHEDE TECNICHE <i>TECHNICAL SHEETS</i>



New Sigla singolo battente
New Sigla single leaf

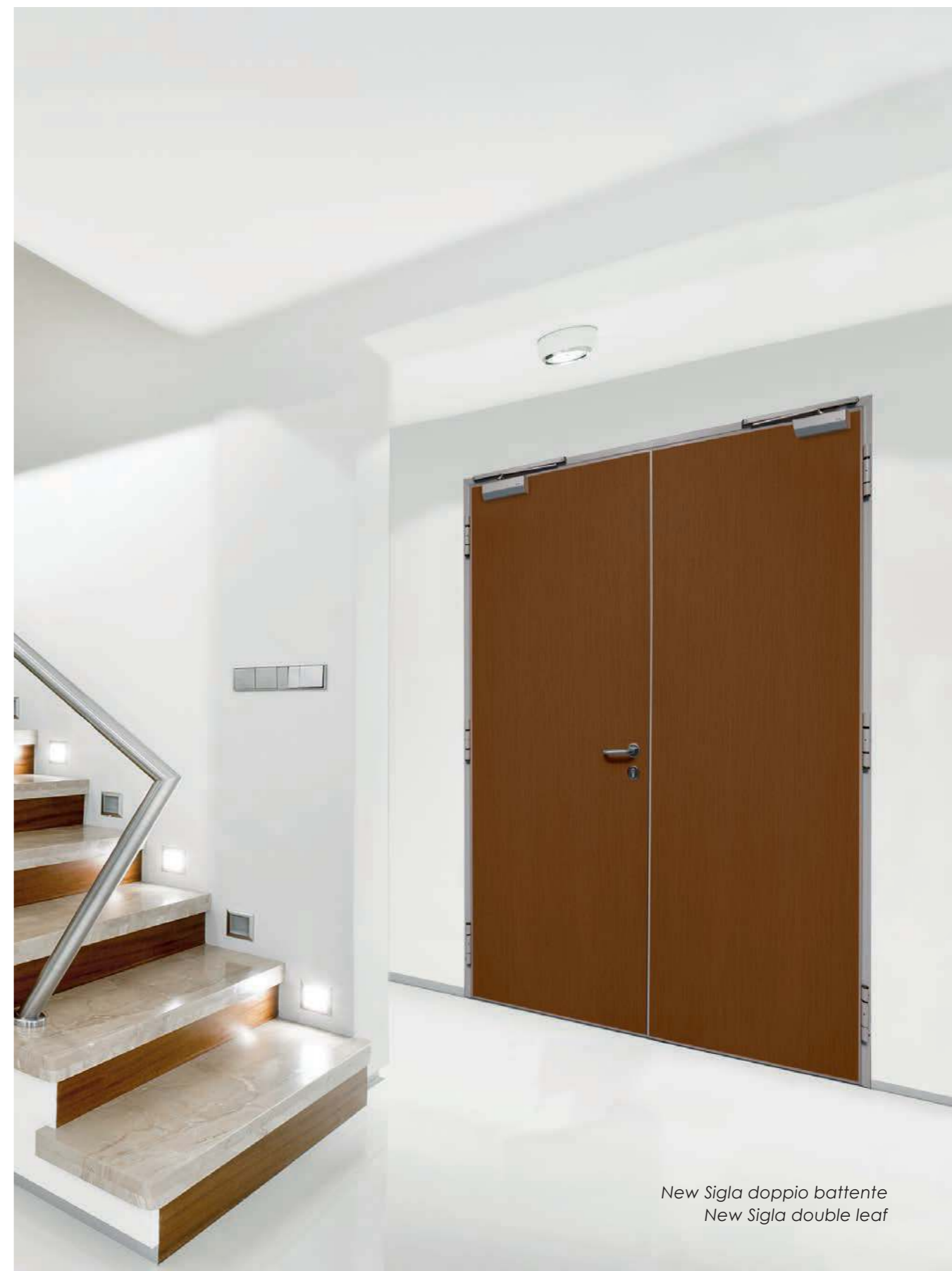

New Sigla doppio battente
New Sigla double leaf

PORTA PER ESTERNI MARCATA "CE" SECONDO EN 16034

La porta a battente **New Sigla può essere marcata CE** secondo le norme di prodotto **EN 14351-1 e EN 16034**. Per poter ottenere tali marcature è necessario sottoporre il processo produttivo ed il prodotto stesso a specifici iter e controlli che garantiscano il fatto che tutta la fase produttiva avvenga nelle modalità e con i componenti descritti nei vari documenti di prova.

La norma di prodotto EN 16034 dal titolo "Porte pedonali, porte industriali, commerciali, da garage e finestre apribili - Norma di prodotto, caratteristiche prestazionali - Caratteristiche di resistenza al fuoco e/o controllo del fumo" rappresenta un caso anomalo di quanto finora esistente a livello prodotti da costruzione, è infatti una norma che prevede la marcatura CE come scopo ma che non può vivere di vita propria. Per essere più chiari, questa norma non può essere applicata ad un prodotto se questo non è già marcato CE a seguito applicazione della norma di prodotto specifica del prodotto stesso. Quindi si può dire che la EN 16034 è una norma che porta ad una marcatura "secondaria" che deve obbligatoriamente viaggiare in parallelo con una marcatura "principale".

La norma di prodotto per la marcatura "principale" attualmente in vigore per le porte New Sigla è la: EN 14351-1 dal titolo "Finestre e porte - Norma di prodotto, caratteristiche prestazionali - Parte 1: Finestre e porte esterne pedonali". Manca all'appello una norma "principale" molto importante che è la EN 14351-2 dal titolo "Finestre e porte - Norma di prodotto, caratteristiche prestazionali - Parte 2: Finestre e porte interne pedonali". La mancanza di questa norma genera non poca confusione sul mercato per quanto riguarda le porte a battente. Infatti le porte interne allo stato attuale non possono essere marcate CE secondo la EN 16034 (marcatura secondaria) in quanto non può essere applicata una marcatura "principale".

Alla marcatura CE secondo la EN 16034 per prodotti tagliafuoco sono legate tutta una serie di norme definite EXAP che permettono estensioni di vario genere sul prodotto a fronte di prove al fuoco effettuate secondo la EN 1634-1. La marcatura CE su questo tipo di prodotti è obbligatoria dal 1/11/19, da tale data è quindi obbligatorio fornire l'unico documento che accompagna la marcatura: la DoP (dichiarazione di prestazioni). Sul prodotto deve essere apposta un'etichetta che renda rintracciabile il prodotto, non è obbligatoria la targhetta metallica che però viene comunque applicata sul prodotto per garantire un'identificazione nel tempo.

Il prodotto New Sigla è classificato da **El2120** nelle varie configurazioni presenti a listino e a catalogo, per maggiori dettagli rivolgetevi ad un rivenditore ufficiale Dierre.

"CE" MARKED EXTERNAL DOOR FOLLOWING EN 16034

The New Sigla hinged door can be CE marked according to EN 14351-1 and EN 16034 product standards. In order to obtain these markings, it is necessary for the production process and the product itself to undergo specific processes and checks that ensure the whole production phase takes place following the methods and with the components described in the various test documents.

The EN 16034 product standard named "Pedestrian doorsets, industrial, commercial, garage doors and openable windows - Product standard, performance characteristics - Fire resisting and/or smoke control characteristics" represents an odd case regarding existing regulations concerning building products, it is in fact a standard foreseeing for CE marking as a purpose but that cannot stand alone.

To be clearer, this standard cannot be applied to a product if it is not already EC-marked as a result of the product-specific product standard. So it can be said that EN 16034 standard is a standard that leads to a "secondary" marking that must necessarily go together with a "main" marking. The currently in force product standard for the "main" marking for New Sigla doors is: EN 14351-1 named "Windows and doors - Product standard, performance characteristics - Part 1: Windows and external pedestrian doorsets". There is no relevant "main" standard that is EN 14351-2 named "Windows and doors - Product standard, performance characteristics - Part 2: Internal pedestrian doorsets". The lack of this standard generates a lot of confusion on the market with regard to swing doors. In fact, internal doors cannot currently be CE marked according to EN 16034 (secondary marking) because a "main" marking cannot be applied.

The CE marking according to EN 16034 for fire-rated products is linked to a whole series of rules defined as EXAP that allow various kinds of extensions on the product having fire tests carried out according to EN 1634-1.

*The CE marking on this type of product has been mandatory since 1/11/19, so from that date it is mandatory to provide the only document that accompanies the marking: the DoP (declaration of performance). A label must be placed on the product to make it traceable, the metal tag is not mandatory, but it is still applied on the product to ensure identification over time. The New Sigla product is classified from **El2120** in the various configurations on the price list and in the catalogue, for more details please contact a Dierre official retailer.*

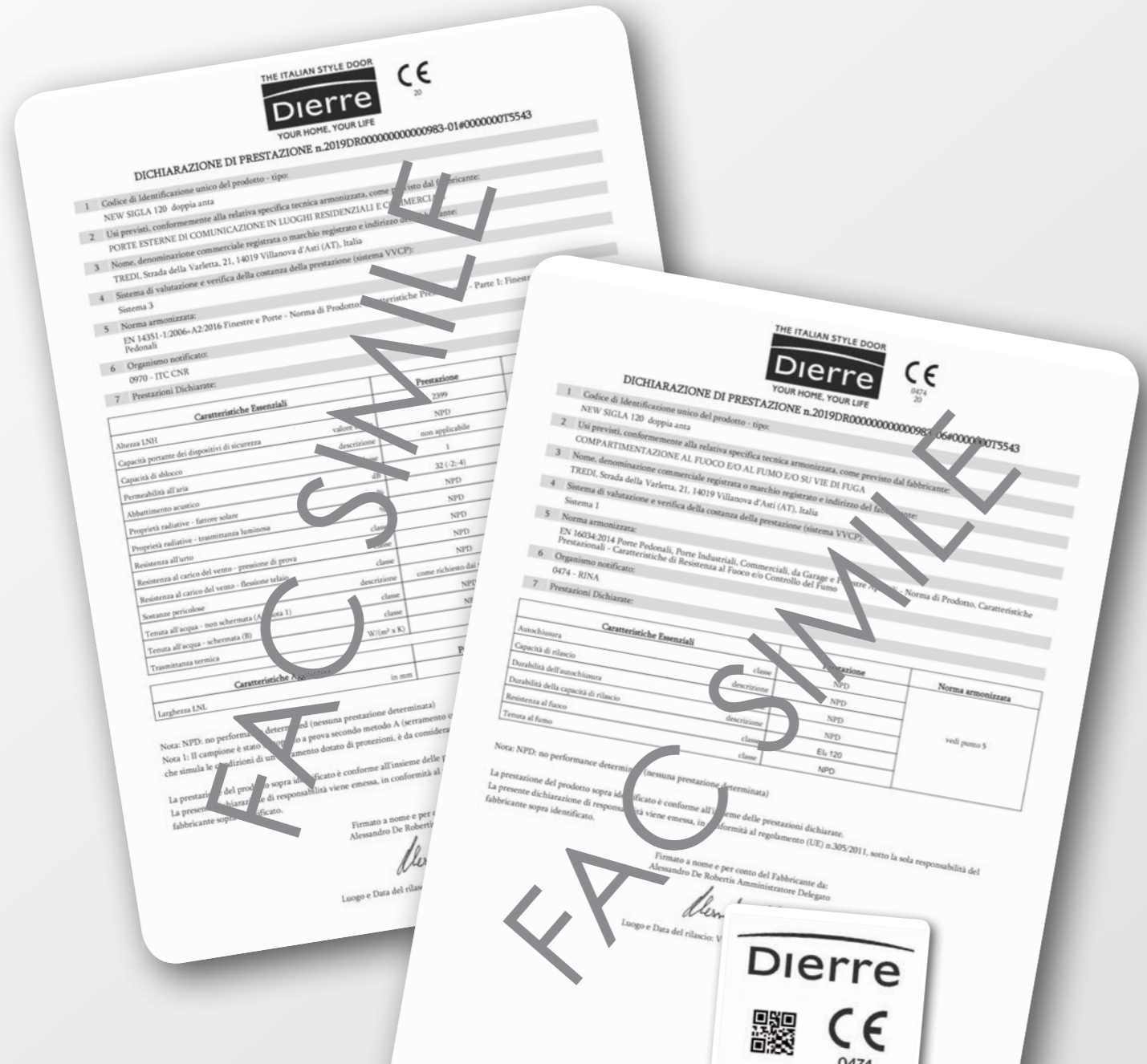

NEW SIGLA

Chiusura tagliafuoco ad uno e due battenti, 3 lati, in acciaio rivestita in legno, misure d'ordine in vano muro. New Sigla è una soluzione che risponde perfettamente alle esigenze di abitazioni, edifici pubblici, ristoranti, cinema ovunque ci sia l'esigenza di unire la compartimentazione antincendio all'eleganza del legno; grazie alla funzionalità ai molti accessori disponibili e alle sue qualità isolanti.

New Sigla è la porta in ferro/legno, che coniuga stile ed eleganza sottolineando il futuro.

Chiusura con Omologazione di resistenza al fuoco secondo UNI EN 1634-1, è anche certificata in molti stati dell'area europea, con accessori e caratteristiche tecniche di serie come da nostra produzione.

Telaio a Z su 3 lati in acciaio verniciato colore testa di moro a polveri epossipoliestere, con zanche o fori per tasselli, guarnizione autoespandente, 3 cerniere di serie, di cui una registrabile in altezza su sfera in acciaio verniciato, e 2 per l'autochiusura con molla elicoidale di torsione incorporata nella cerniera.

Battente cieco realizzato con lamiere elettrozincate, coibentazione ad alta densità, serratura ad infilare a 1 punto di chiusura con cilindro Yale con n. 3 chiavi Yale, manigliera antinfortunistica (maniglia/maniglia) su placca in resina colore nero opaco, opzione con manigliera e/o maniglione antipanico, carenature perimetrali in tinta come il telaio, soglia mobile inferiore automatica e guarnizione di battuta di serie su telaio, installazione in ambienti interni non esposti al sole e/o pioggia su parete in laterizio, apertura vista dall'interno a spingere, completa di: rivestimento esterno liscio 7 mm in truciolare impiallacciato tanganica tinto, rivestimento interno liscio 7 mm in truciolare impiallacciato tanganica tinto, a scelta impiallacciati in altre essenze.

Spessore battente senza rivestimento 65 mm, spessore battente compreso i rivestimenti 80 mm, spessore totale battente + telaio 90 mm.

Opzioni: telaio a tassellare consigliato per muri in cemento o di pregio storico, manigliera e/o maniglione antipanico, chiudiporta, elettromagneti, finestrate rettangolari, ed elettromaniglia per controllo accessi, disponibile fuori misura

Single or double wing wood panelled steel fire doors, 3 sides, order measures within the wall opening.

New Sigla is a solution that perfectly meets the requirements of housing, public buildings, restaurants, cinemas and wherever there is the need to combine fire insulation with the elegance of wood, thanks to the functionality of the many available accessories and its insulating properties.

New Sigla is the metal/wood door that combines style and elegance but with an eye to the future.

Locking with fire resistance approval according to UNI EN 1634-1 and it is also certified in many Member States of the European area, with standard accessories and technical characteristics as from our production.

Z-shaped frame on 3 sides in dark brown epoxy-polyester powders painted steel with ties or bores for expansion bolts, self-expanding seal, 3 standard hinges, one of which is adjustable in height on painted steel ball and 2 for self-closure with helical torsion spring incorporated in the hinge.

Flush wing made with electrogalvanized sheets, high density insulation, single locking point mortise lock with Yale cylinder with 3 Yale keys, accident prevention handles (handle/handle) on matt black resin plaque, option with panic handles and/or panic bar, trim on the perimeter in the same colour as the frame, lower automatic mobile sill and the door stop seal as standard on the frame, installation on brick walls in internal environments that are not exposed to the sun and/or rain, push opening seen from the inside, complete with: 7 mm external flush panelling in stained Tanganyika chipboard veneering, 7 mm internal flush panelling veneered in stained Tanganyika chipboard veneering, choice of veneering in other wood types.

Wing thickness without panelling: 65 mm, wing thickness including the panelling: 80 mm, total thickness of wing + frame: 90 mm.

Options: bolt-in frame recommended for concrete walls or historical value buildings, panic handle and/or bar, door closers, electromagnets, rectangular glazed openings, and electro-handle for access control, available in non-standard measurements.

PERFORMANCE E CARATTERISTICHE TECNICHE, IN DETTAGLIO

PERFORMANCE AND SPECIFICATIONS, IN DETAIL



Tutte le porte tagliafuoco, di serie, sono dotate di un sistema di autochiusura. Per migliorare l'uso della porta si può dotare la porta di chiudiporta, che possono essere con braccio a V o a slitta.
All fire doors come with a standard self-closure system. In order to improve ease of use, the door can be equipped with V-boom or sliding.

Struttura del telaio rigida con zanche
Rigid frame structure with ties



I battenti sono rivestiti con pannelli lisci. Opzionalmente sono disponibili un'ampia gamma di pannelli e finiture
Flush panelling is applied on the wings. A wide range of panels and finishes are available as non-standard.



Carenatura graffa
Clip-on trim



Di serie le porte New Sigla sono fornite con la serratura antincendio, cilindro tipo Yale con chiavi in dotazione e coppia di maniglie antinfortunistiche in resina nera. Opzionalmente si possono abbinare alla porta maniglioni antipanico e cilindri cifrati.
The New Sigla doors are supplied with fire-rated lock, Yale type cylinder with standard keys and a pair of black resin accident prevention handles. Optionally it is possible to match panic handles and encrypted cylinders to the door.

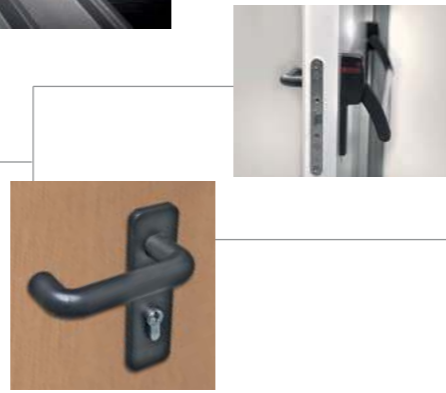

Per il controllo accessi è possibile montare l'elettromaniglia.
Electric unlock can be mounted for access monitoring.

All'interno delle ante, sul lato a spingere, viene montato sempre un rinforzo, per migliorare la struttura della porta in caso del montaggio del maniglione anche in un secondo tempo.
A reinforcement is always fitted inside the leaves, on the push side, in order to improve the door structure in case a panic exit bar is fitted or retro-fitted.

Soglia mobile
Mobile threshold



All'interno delle ante, sul lato a tirare, viene montato sempre un rinforzo, per migliorare la struttura della porta in caso del montaggio del chiudiporta anche in un secondo tempo.
A reinforcement is always fitted inside the doors, on the pull-side, in order to improve the structure of the door in case of a door closer is fitted or retro-fitted.



Le cerniere in dotazione alle porte tagliafuoco permettono una regolazione, anche a posteriori, della anta per compensare le imperfezioni murarie e d'installazione.
The hinges provided with the fire doors also allow to perform a future set-up of the door to compensate possible wall and installation imperfections.

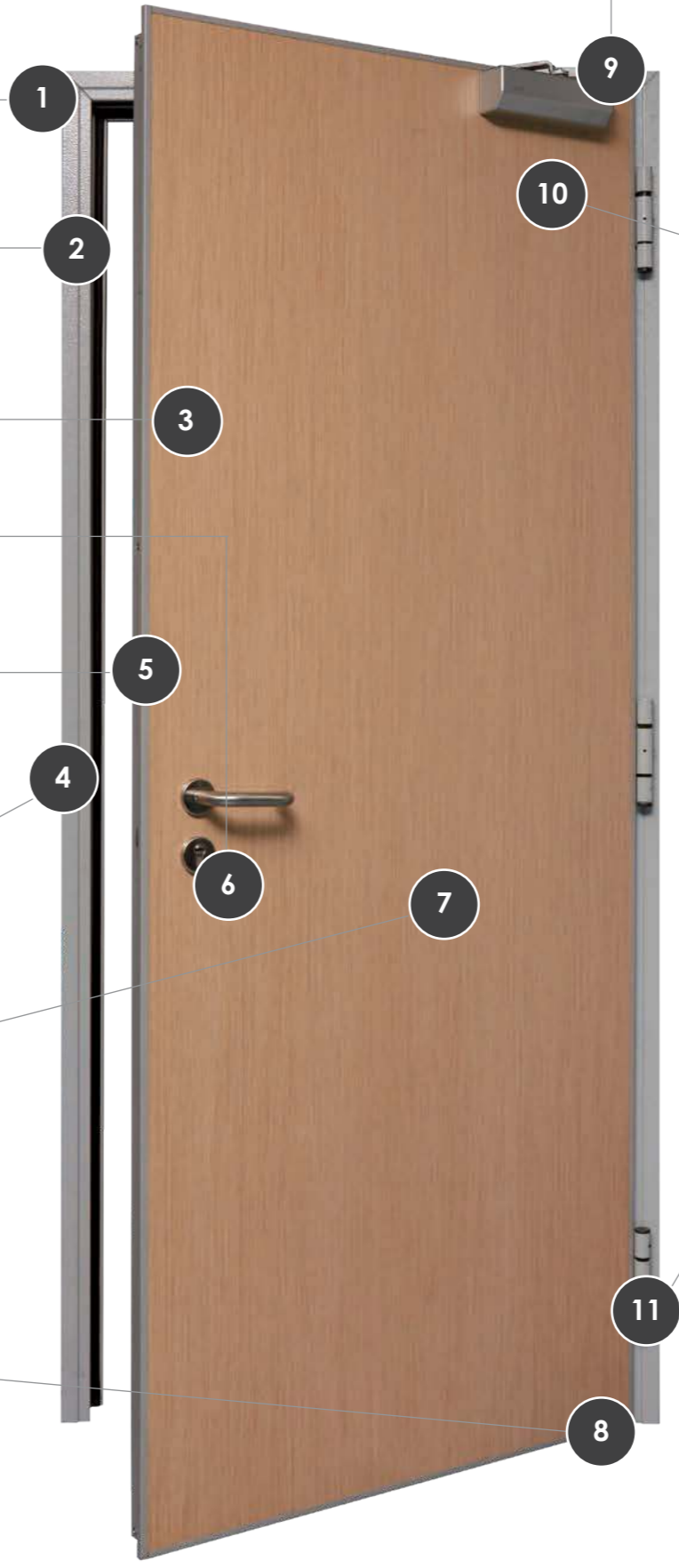

PERFORMANCE E CARATTERISTICHE TECNICHE, IN DETTAGLIO

PERFORMANCE AND SPECIFICATIONS, IN DETAIL

Struttura del telaio rigida con zanche
Rigid frame structure with ties

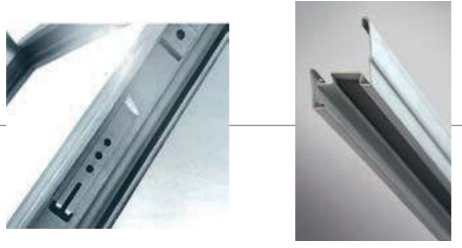

I battenti sono rivestiti con pannelli lisci.
Opzionalmente sono disponibili un'ampia gamma di pannelli e finiture
Flush panelling is applied on the wings.
A wide range of panels and finishes are available as non-standard.



Carenatura graffa
Clip-on trim



Di serie le porte New Sigla sono fornite con la serratura antincendio, cilindro tipo Yale con chiavi in dotazione e coppia di maniglie antinfortunistiche in resina nera. Opzionalmente si possono abbinare alla porta maniglioni antipanico e cilindri cifrati.
The New Sigla doors are supplied with fire-rated lock, Yale type cylinder with standard keys and a pair of black resin accident prevention handles. Optionally it is possible to match panic handles and encrypted cylinders to the door.



Per il controllo accessi è possibile montare l'elettromaniglia.
Electric unlock can be mounted for access monitoring.

All'interno delle ante, sul lato a spingere, viene montato sempre un rinforzo, per migliorare la struttura della porta in caso del montaggio del maniglione anche in un secondo tempo.
A reinforcement is always fitted inside the leaves, on the push side, in order to improve the door structure in case a panic exit bar is fitted or retro-fitted.



Soglia mobile.
Mobile threshold.

Selettore di chiusura
Closure selector



Tutte le porte tagliafuoco, di serie, sono dotate di un sistema di autochiusura. Per migliorare l'uso della porta si può dotare la porta di chiudiporta, che possono essere con braccio a V o a slitta.
All fire doors come with a standard self-closure system. In order to improve ease of use, the door can be equipped with V-boom or sliding.

All'interno delle ante, sul lato a tirare, viene montato sempre un rinforzo, per migliorare la struttura della porta in caso del montaggio del chiudiporta anche in un secondo tempo.
A reinforcement is always fitted inside the doors, on the pull-side, in order to improve the structure of the door in case of a door closer is fitted or retro-fitted.



Le cerniere in dotazione alle porte tagliafuoco permettono una regolazione, anche a posteriori, della anta per compensare le imperfezioni murarie e d'installazione.
The hinges provided with the fire doors also allow to perform a future set-up of the door to compensate possible wall and installation imperfections.



EXTRA PIÙ COMUNI

POPULAR EXTRAS

EXTRA IN BASE ALLA TIPOLOGIA DI MURATURA

Installazione con zanche a murare (di serie)
 Installazione con tasselli
 Installazione con controtelaio

EXTRA PER ESIGENZE DI SICUREZZA

Porte per uscite antipanico
 Porte per uscite d'emergenza
 Porte normalmente aperte

EXTRA PER ESIGENZE D'IMPIEGO

Imbotti

EXTRA PER CONTROLLO ACCESSI

Elettromaniglia
 Elettroblocco magnetico

EXTRA PER ESIGENZE ESTETICHE

Personalizzazione delle porte
 grazie all'ampia gamma
 di finiture RAL per il telaio
 e carenature all'ampia gamma
 di pannelli in legno

EXTRAS BASED ON THE WALL TYPE

Installation with wall ties (standard)
Installation with bolts
Installation with subframe

EXTRAS FOR SAFETY REQUIREMENTS

Panic exit doors
Emergency exit doors
Normally open doors

EXTRAS FOR USAGE REQUIREMENTS

Cornices

ACCESS CONTROL EXTRAS

Electrohandle
Magnetic electric block

AESTHETIC EXTRAS

*Doors can be customised thanks
 to the wide range of RAL finishes
 for the frame and trims
 and to the wide range
 of wood panels*

FINITURE MANIGLIONI NO PANIC

HANDLES NO PANIC FINISH

SOLUZIONI DI FISSAGGIO

FITTING SOLUTIONS



Nero/Rosso
Black/Red



Nero/Grigio
Black/Grey



Grigio
Grey

TELAIO A MURARE
BRICK-IN FRAME

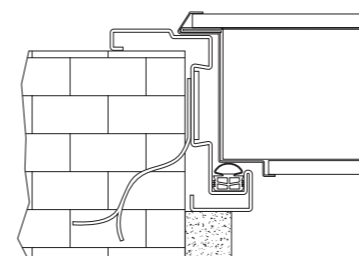

TELAIO SU CONTROTELAIO
FRAME ON SUBFRAME

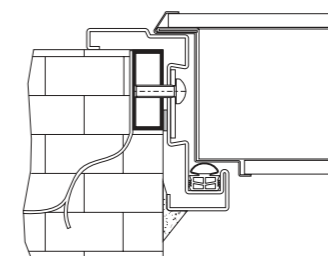

TELAIO A TASSELLARE
BOLT-IN FRAME

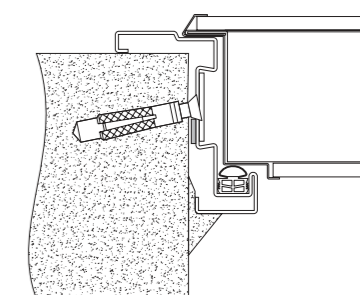

TELAIO SU MAZZETTA
Tipo VISUAL CON PROFILO A "L"
FRAME ON REVEAL
VISUAL TYPE WITH "L" SHAPED PROFILE

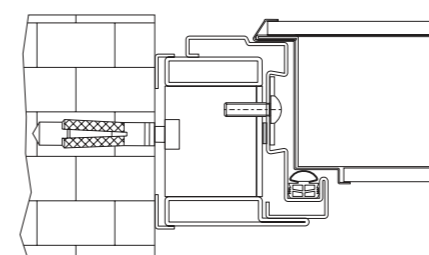

TELAIO SU MAZZETTA
Tipo VISUAL CON PROFILO A "T"
FRAME ON REVEAL
VISUAL TYPE WITH "T" SHAPED PROFILE

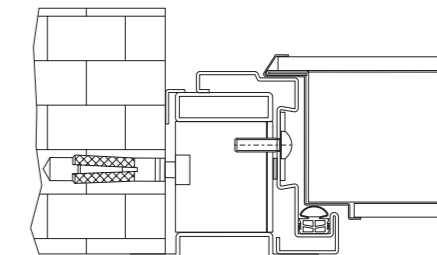

INGOMBRI IN APERTURA

OPENING OVERALL DIMENSIONS

NEW SIGLA 1 BATTENTE

NEW SIGLA SINGLE LEAF

INGOMBRI PORTA CON APERTURA A 90°
OPENING OVERALL DIMENSIONS WITH A 90° OPENING ANGLE

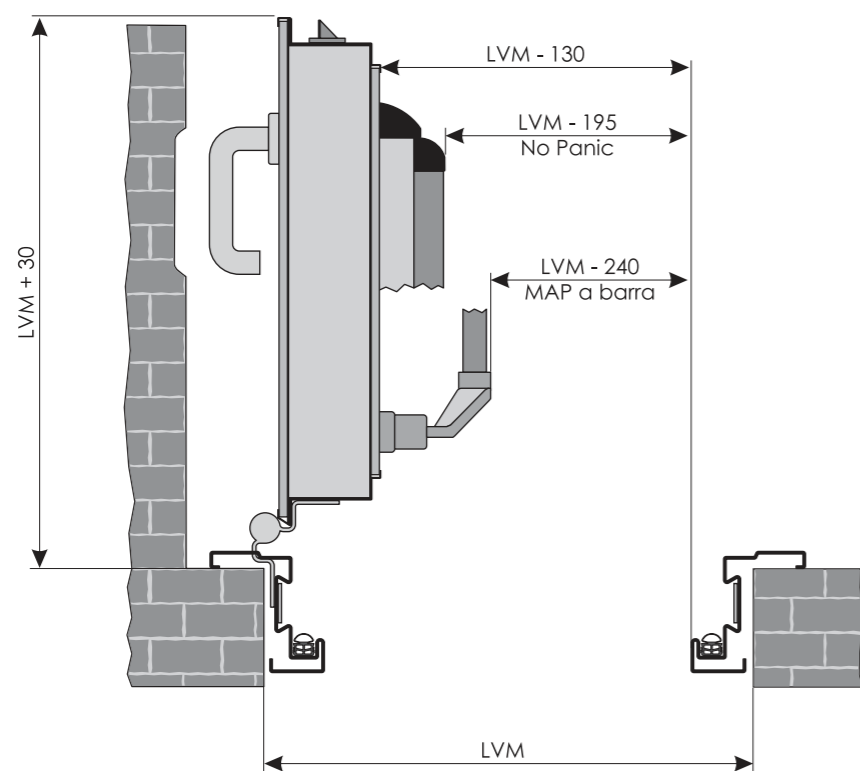

INGOMBRI PORTA CON APERTURA A 180°
OPENING OVERALL DIMENSIONS WITH A 180° OPENING ANGLE

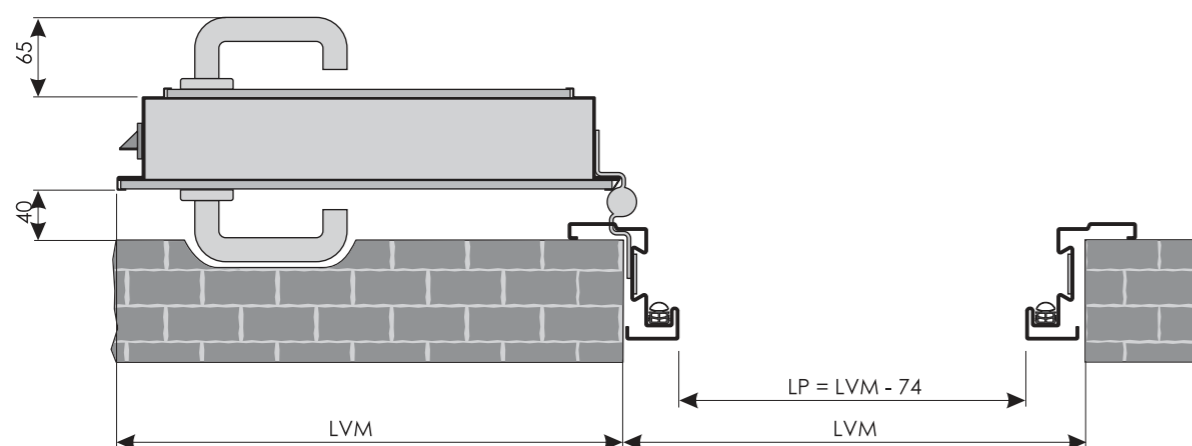

I disegni sono esemplificativi e fuori scala
The drawings are an example and not in scale

Dierre si riserva il cambiamento della presente senza preavviso
Dierre holds the right to change this without notice

NEW SIGLA 2 BATTENTI

NEW SIGLA DOUBLE LEAF

INGOMBRI PORTA CON APERTURA A 90°
OPENING OVERALL DIMENSIONS WITH A 90° OPENING ANGLE

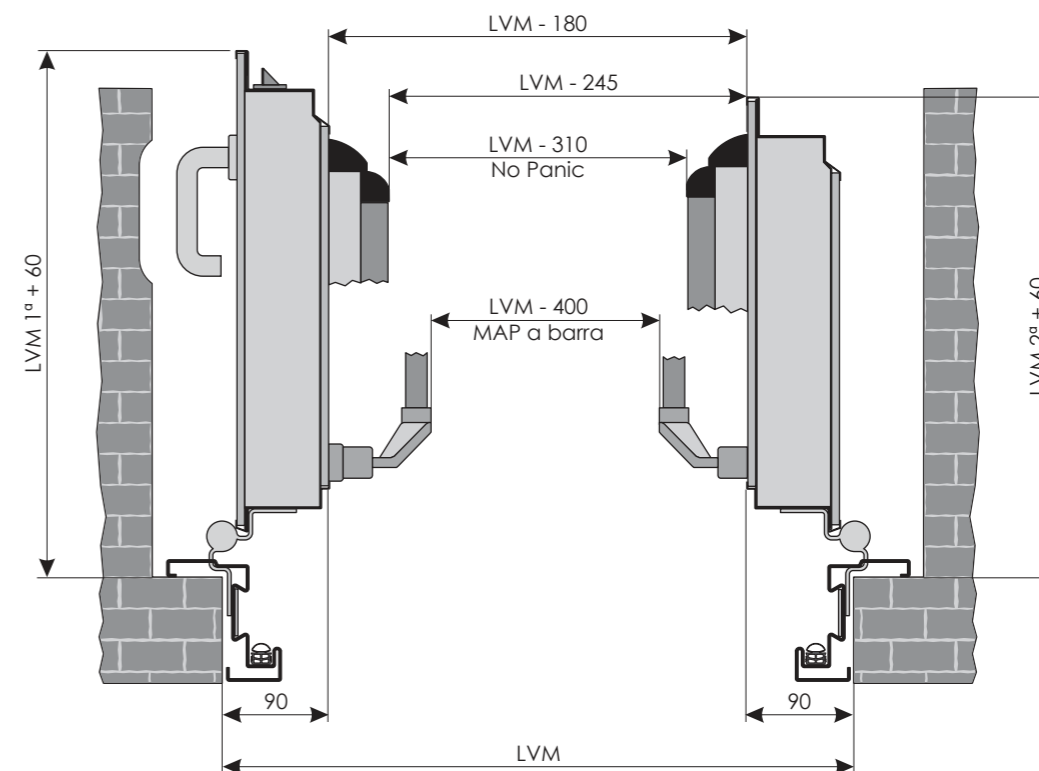

INGOMBRI PORTA CON APERTURA A 180°
OPENING OVERALL DIMENSIONS WITH A 180° OPENING ANGLE

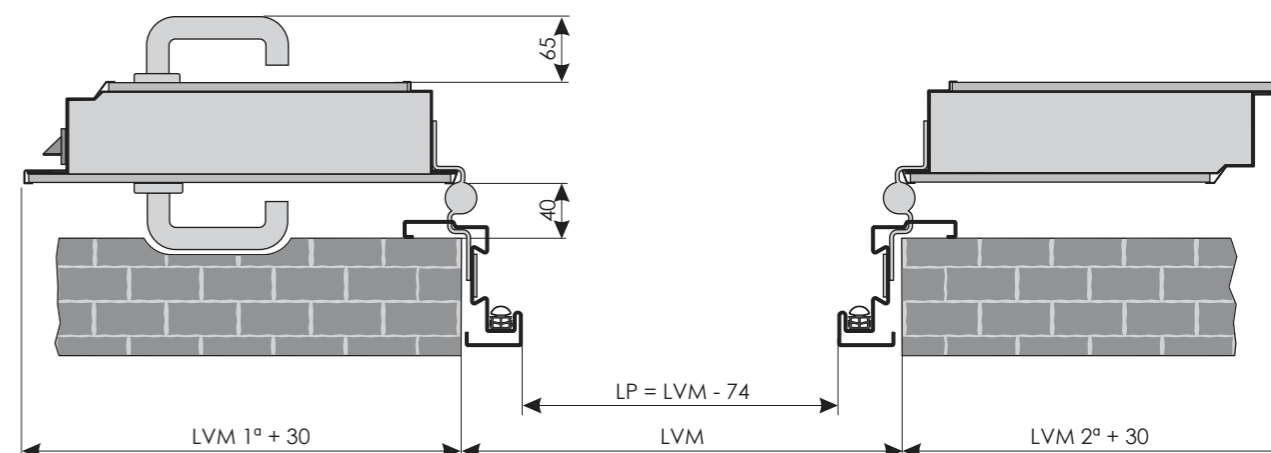

I disegni sono esemplificativi e fuori scala
The drawings are an example and not in scale

Dierre si riserva il cambiamento della presente senza preavviso
Dierre holds the right to change this without notice

LE FINESTRATURE

GLAZING

	FINESTRATURE CON MISURE STANDARD STANDARD SIZE GLAZING		FINESTRATURE CON MISURE A SCELTA GLAZIED AREA WITH SIZE UPON CLIENT'S CHOICE
	Lfin x Hfin	LARGHEZZA BATTENTE MIN. MINIMUM LEAF WIDTH	
	300 x 400	900	NON DISPONIBILE NOT AVAILABLE
	400 x 600	1000	
	300 x 400	900	NON DISPONIBILE NOT AVAILABLE
	400 x 600	1000	
	300 x 400	900	NON DISPONIBILE NOT AVAILABLE
	400 x 600	1000	

SCHEDE TECNICHE
TECHNICAL SHEETS

CARATTERISTICHE PRESTAZIONALI STANDARD STANDARD PERFORMANCE FEATURES	
TRASMITTANZA TERMICA THERMAL TRANSMITTANCE	1,8 W/m²K
ABBATTIMENTO ACUSTICO NOISE REDUCTION	38 dB
EQUIPAGGIAMENTO DI SERIE STANDARD	
MANIGLIA + MANIGLIA CON SERRATURA ANTINCENDIO HANDLE + HANDLE WITH FIRE RESISTANT LOCK	
CERNIERE STANDARD STANDARD HINGES	
SOGLIA MOBILE A PAVIMENTO MOBILE THRESHOLD	
RIVESTIMENTO LISCIO 7mm FLUSH PANELLING 7 mm	
PESO WEIGHT	45 kg/m²



CARATTERISTICHE PRESTAZIONALI SUPPLEMENTARI OPTIONAL PERFORMANCE FEATURES	
ABBATTIMENTO ACUSTICO con soglia fissa (uscita NON CONFORME alle uscite d'emergenza) NOISE REDUCTION with fixed threshold (this exit is NOT COMPLIANT with emergency exit requirements)	39 dB
PORTA PER ESTERNI EN 14351-1 * EXTERNAL DOOR EN 14351-1 *	CE SI / YES

VARIANTI SUPPLEMENTARI
ADDITIONAL VARIATIONS

RIVESTIMENTO 7mm PANELLING 7 mm	SI / YES
FINISTRATURA RETTANGOLARE (vedi limiti a pagina 16) SQUARE WINDOW (see limits on page 16)	SI / YES
MANIGLIERIA ANTIPANICO PANIC EXIT BAR	SI / YES

CONTROLLO ACCESSI
ACCESS MONITORING

ELETTROMANIGLIA ELECTROHANDLE	SI / YES
ELETTROMAGNETI ELECTROMAGNETS	SI / YES
ELETTROBLOCCHI MAGNETICI MAGNETIC ELECTRIC BLOCKS	SI / YES

DIMENSIONI CERTIFICATE
CERTIFIED DIMENSIONS (Per la disponibilità nella propria nazione, chiedere al ns ufficio tecnico)
(Ask our technical assistance office for availability in your country)

LARGHEZZA (LVM) WIDTH (LVM)	620 ÷ 1215
ALTEZZA (HVM) HEIGHT (HVM)	1875 ÷ 2500

TIPOLOGIE DI MONTAGGIO
MOUNTING SOLUTIONS

CON ZANCHE WITH TIES	
SU CONTROTELAIO ON SUB-FRAME	
CON TASSELLI WITH BOLTS	
CON MAZZETTA VISUAL WITH REVEAL	

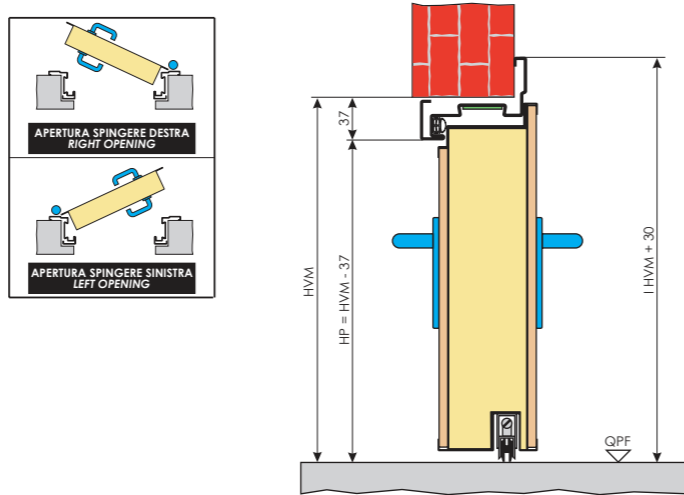
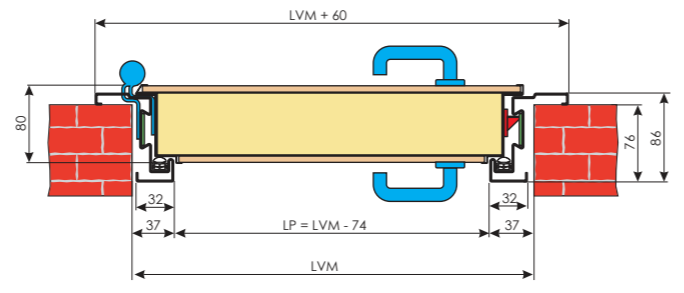

Le quote sono espresse in millimetri
Dierre si riserva il cambiamento della presente senza preavviso
I disegni sono esemplificativi e fuori scala

Dimensions are expressed in millimetres
Dierre holds the right to change this without notice
Drawing are examples and not in scale

* Per la compatibilità con i vari extra consultare il listino prezzi
For compatibility with the various extras refer to the price list

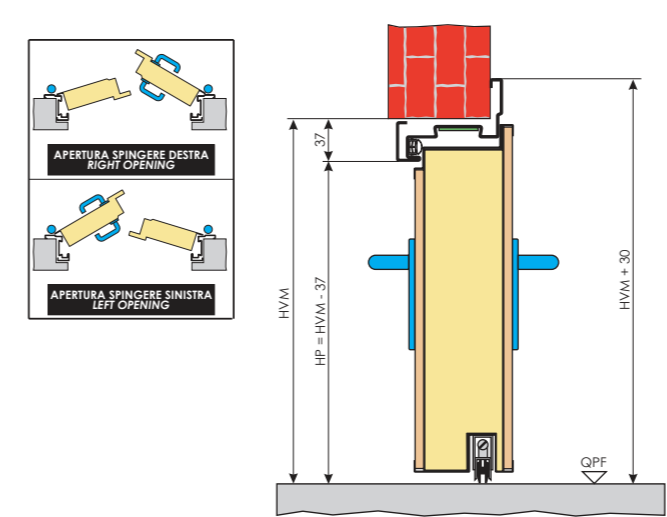
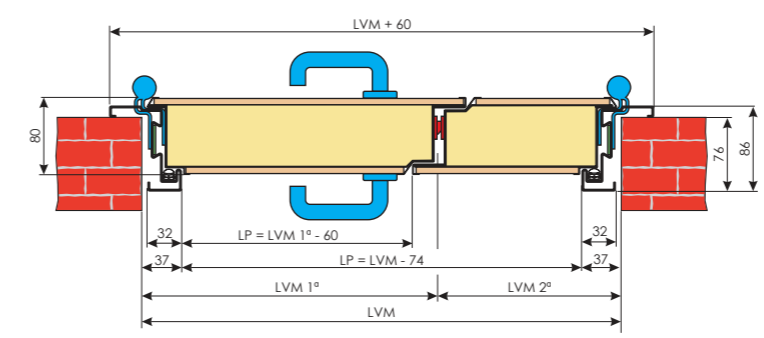

Le quote sono espresse in millimetri
Dierre si riserva il cambiamento della presente senza preavviso
I disegni sono esemplificativi e fuori scala

Dimensions are expressed in millimetres
Dierre holds the right to change this without notice
Drawing are examples and not in scale

* Per la compatibilità con i vari extra consultare il listino prezzi
For compatibility with the various extras refer to the price list

CARATTERISTICHE PRESTAZIONALI STANDARD STANDARD PERFORMANCE FEATURES	
TRASMITTANZA TERMICA THERMAL TRANSMITTANCE	2,0 W/m²K
ABBATTIMENTO ACUSTICO NOISE REDUCTION	32 dB
EQUIPAGGIAMENTO DI SERIE STANDARD	
MANIGLIA + MANIGLIA CON SERRATURA ANTINCENDIO HANDLE + HANDLE WITH FIRE RESISTANT LOCK	
CERNIERE STANDARD STANDARD HINGES	
SOGLIA MOBILE A PAVIMENTO MOBILE THRESHOLD	
RIVESTIMENTO LISCIO 7mm FLUSH PANELLING 7 mm	
PESO WEIGHT	45 kg/m²

CARATTERISTICHE PRESTAZIONALI SUPPLEMENTARI OPTIONAL PERFORMANCE FEATURES	
ABBATTIMENTO ACUSTICO con soglia fissa (uscita NON CONFORME alle uscite d'emergenza) NOISE REDUCTION with fixed threshold (this exit is NOT COMPLIANT with emergency exit requirements)	37 dB
PORTA PER ESTERNI EN 14351-1 * EXTERNAL DOOR EN 14351-1 *	CE SI / YES

VARIANTI SUPPLEMENTARI
ADDITIONAL VARIATIONS

RIVESTIMENTO 7mm PANELLING 7 mm	SI / YES
FINISTRATURA RETTANGOLARE (vedi limiti a pagina 16) SQUARE WINDOW (see limits on page 16)	SI / YES
MANIGLIERIA ANTIPANICO PANIC EXIT BAR	SI / YES

CONTROLLO ACCESSI
ACCESS MONITORING

ELETTROMANIGLIA ELECTROHANDLE	SI / YES
ELETTROMAGNETI ELECTROMAGNETS	SI / YES
ELETTROBLOCCHI MAGNETICI MAGNETIC ELECTRIC BLOCKS	SI / YES

DIMENSIONI CERTIFICATE
CERTIFIED DIMENSIONS (Per la disponibilità nella propria nazione, chiedere al ns ufficio tecnico)
(Ask our technical assistance office for availability in your country)

LARGHEZZA (LVM) WIDTH (LVM)	900 ÷ 2450 (ITALIA) 1210 ÷ 2450 (ESTERO) (530+330) ÷ (1225+1225)
ALTEZZA (HVM) HEIGHT (HVM)	1875 ÷ 2500

TIPOLOGIE DI MONTAGGIO
MOUNTING SOLUTIONS

CON ZANCHE WITH TIES	
SU CONTROTELAIO ON SUB-FRAME	
CON TASSELLI WITH BOLTS	
CON MAZZETTA VISUAL WITH REVEAL	



Note / Notes

THE ITALIAN STYLE DOOR



DIERRE S.p.A. - Strada Statale per Chieri, 66/15
14019 Villanova d'Asti (AT)
Tel. 39/0141.94.94.11 - Fax 39/0141.94.64.27
E-mail: info@dierre.it - www.dierre.com